



IFiR_Bchr_BioEtha_31_2023

iFiRE
WE SPARK YOUR PROJECT

iFiRE België
Gentsebaan 50
9890 Asper-Gavere

T + 32 (0)9 384 44 40
F + 32 (0)9 390 80 44
info@ifire.be

Volg ons op

iBio is een handelsmerk van de bvba iFiRE. Alle rechten en wijzigingen voorbehouden. Gedrukt in België. Niets uit deze brochure mag zonder voorafgaande toestemming van de bvba iFiRE worden gekopieerd of verspreid. De afgebeelde kleuren kunnen afwijken van de werkelijkheid. De afbeeldingen die werden gebruikt ter illustratie van onze producten zijn niet contractueel.

iBio est une marque commerciale de bvba iFiRE. Tous droits et modifications réservés. Imprimé en Belgique. Rien de cette brochure ne peut être copié ou distribué sans l'autorisation préalable de bvba iFiRE. Les couleurs affichées peuvent différer de la réalité. Les images utilisées pour illustrer nos produits ne sont pas contractuelles.

iBio is a trademark of bvba iFiRE. All rights and changes reserved. Printed in Belgium. Nothing from this brochure may be copied or distributed without the prior permission of bvba iFiRE. The colors shown may differ from reality. The images used to illustrate our products are not contractual.

www.ifire.be

i BIO Premium
by iFiRE

iBio Premium bio-ethanolhaard

De premium bio-ethanolhaard van iFiRE is een elektronisch aangestuurde bio-ethanolhaard die dé oplossing biedt voor zij die op zoek zijn naar het meest realistische vlammenbeeld in combinatie met een eenvoudige installatie waarbij geen schoorsteen nodig is.

De Premium bio-ethanolhaard is dé oplossing voor lofts, appartementen & lage-energiewoningen, het vormt de eye-catcher van uw project.

Kiezen voor een Premium bio-ethanolhaard is kiezen voor een optimaal gebruiksgemak. Dit omwille van het automatisch bijvulstelsysteem in combinatie met een eenvoudige bediening via niet-zichtbare knoppen of afstandsbediening.

Bio-ethanol is milieuvriendelijk én efficiënt. 100% van de warmte van de bio-ethanolhaard blijft in de ruimte omdat er geen schoorsteen nodig is. Bio-ethanol is een brandstof die bestaat uit biologische producten, zoals suiker en zetmeel van plantaardige bijproducten.

iBio Premium Cheminée au Bioéthanol

La cheminée au bioéthanol premium d'iFiRE est une cheminée au bioéthanol à commande électronique qui offre une solution pour ceux qui recherchent la flamme la plus réaliste combinée à une installation simple ne nécessitant pas de cheminée.

Le bioéthanol est écologique et efficace. 100 % de la chaleur de la cheminée au bioéthanol reste dans la pièce car aucune cheminée n'est nécessaire. Le bioéthanol est un carburant composé de produits biologiques tels que le sucre et l'amidon issus de sous-produits végétaux.

Choisir une cheminée au bioéthanol Premium, c'est opter pour une utilisation optimale. Cela est dû au système de remplissage automatique combiné à une commande facile via des boutons invisibles, une télécommande ou une application.

Cette cheminée est également appelée «cheminée intelligente» en raison de sa capacité à économiser de l'énergie et de sa longue durée de vie.

La cheminée au bioéthanol premium est la solution idéale pour les lofts, les appartements et les maisons à basse consommation d'énergie, elle devient l'élément central de votre projet.

iBio Premium Bio-Ethanol Fireplace

The premium bio-ethanol fireplace by iFiRE is an electronically controlled bio-ethanol fireplace that provides a solution for those seeking the most realistic flame pattern combined with easy installation that requires no chimney.

Bio-ethanol is environmentally friendly and efficient. 100% of the heat from the bio-ethanol fireplace stays in the room as no chimney is required. Bio-ethanol is a fuel composed of biological products, such as sugar and starch from plant by-products.

Opting for a Premium Bio-Ethanol Fireplace means choosing optimal user-friendliness. This is due to the automatic refilling system combined with simple operation through concealed buttons, remote control, or an app.

This fireplace is also referred to as an intelligent fireplace due to its energy-saving and sustainable burning time.

The premium bio-ethanol fireplace is the solution for lofts, apartments & low-energy homes, and it becomes the centerpiece of your project.



Kenmerken:

Strak design

3mm roestvrij zwart gelakt staal.

Uniek V-brander systeem / geurloos

De V-brander zorgt voor een geurloze verbranding alsook een uiterst laag verbruik.

Intern / extern reservoir

De Premium bio-ethanolhaard beschikt standaard over een intern reservoir met een manueel én automatisch bijvulstelsysteem. Als optie kan u kiezen voor een geautomatiseerd externe reservoir. Dit zorgt voor extra capaciteit, zodat u langer zorgeloos kan genieten van uw haardvuur.

Eenvoudige bediening

De verschillende standen kan u manueel bedienen via niet-zichtbare knoppen op het toestel of via de meegeleverde afstandsbediening.

Combineer met iWall of izyWall

De iBIO Premium is combineerbaar met beide haardwandsystemen.

Caractéristiques :

Design épuré

Acier inoxydable noir laqué de 3 mm.

Système de brûleur en V Unique / sans odeur

Le brûleur en V assure une combustion sans odeur ainsi qu'une consommation extrêmement faible.

Réservoir interne / réservoir externe

La cheminée au bioéthanol premium est équipée en standard d'un réservoir interne avec un système de remplissage manuel et automatique. En option, vous pouvez choisir un réservoir externe automatisé. Cela offre une capacité supplémentaire pour que vous pouvez profiter plus longs de votre feu de cheminée en toute sérénité.

Commande facile

Vous pouvez utiliser les différents réglages manuellement à l'aide des boutons non visibles de l'appareil ou à l'aide de la télécommande fournie.

Combinez avec iWall & izyWall

L'iBIO Premium est combinable avec les deux systèmes de murs de cheminée.

Features:

Sleek design

3mm stainless steel, black lacquered.

Unique V-Burner System / odorless

The V-burner ensures odorless combustion as well as extremely low consumption.

Internal reservoir / external reservoir

The Premium Bio-Ethanol Fireplace comes standard with an internal reservoir with a manual and automatic refilling system. Optionally, you can choose an automated external reservoir. This provides extra capacity, allowing you to enjoy your fireplace longer without worry.

Easy operation

You can operate the different settings manually via non-visible buttons on the device or via the included remote control.

Combine with iWall & izyWall

The iBIO Premium is combinable with both fireplace wall systems.



We spark your project met de iBiObox

Combineer de Premium bio-ethanolhaard met een stalen inbouwbox, vervaardigd uit 8mm dik staal en afgewerkt met een hoge-temperatuur poedercoating.

De iBiObox heeft een standaardafmeting van L 1200mm x H 650mm x D 560mm, geschikt voor de Premium bio-ethanolhaard Small en Medium. Verkiest u liever maatwerk, dan kan iFIRE u hierin bijstaan. Contacteer ons voor meer informatie.

Om u in zowat ieder project bij te staan kan u kiezen tussen een geribde achterwandbekleding voor een landelijke look, of een effen achterwandbekleding voor een strakke look. Beide combineerbaar met een iGrid design rooster, met of zonder reality houtstammen.

We spark your projet avec la iBiObox

Associez la cheminée au bioéthanol Premium à un boîtier encastré en acier, fabriqué en acier de 8 mm d'épaisseur et revêtu d'une couche de poudre haute température.

La iBiObox est disponible en dimensions standard de L 1200mm x H 650mm x P 560mm, convenant aux cheminées au bioéthanol Premium Small et Medium. Si vous préférez une option sur mesure, iFIRE peut vous assister. Contactez-nous pour de plus amples informations.

Pour vous accompagner dans presque tous les projets, vous pouvez choisir entre un revêtement mural à nervures pour un aspect rustique ou un revêtement mural lisse pour un style épuré. Les deux options peuvent être associées à une grille de design iGrid, avec ou sans des bûches de bois réalistes.

We spark your project with the iBiObox

Combine the Premium bio-ethanol fireplace with a steel built-in box, crafted from 8mm thick steel and finished with a high-temperature powder coating.

The iBiObox comes in a standard size of L 1200mm x H 650mm x D 560mm, suitable for the Premium bio-ethanol fireplaces Small and Medium. If you prefer a custom size, iFIRE can assist you with that. Please contact us for more information.

To complement your project, you can choose between ribbed backing paneling for a rustic look or smooth backing paneling for a modern appearance. Both options can be paired with an iGrid design grate, with or without lifelike log inserts.

Veiligheid

De iBio Premium beschikt over 8 veiligheidstechnologieën zodat u optimaal en gerust kan genieten van uw sfeerhaard.

Sécurité

Le iBio Premium dispose de 8 technologies de sécurité afin que vous puissiez profiter de votre cheminée en toute tranquillité.

Safety

The iBio Premium features 8 safety technologies to ensure you can enjoy your fireplace with peace of mind.

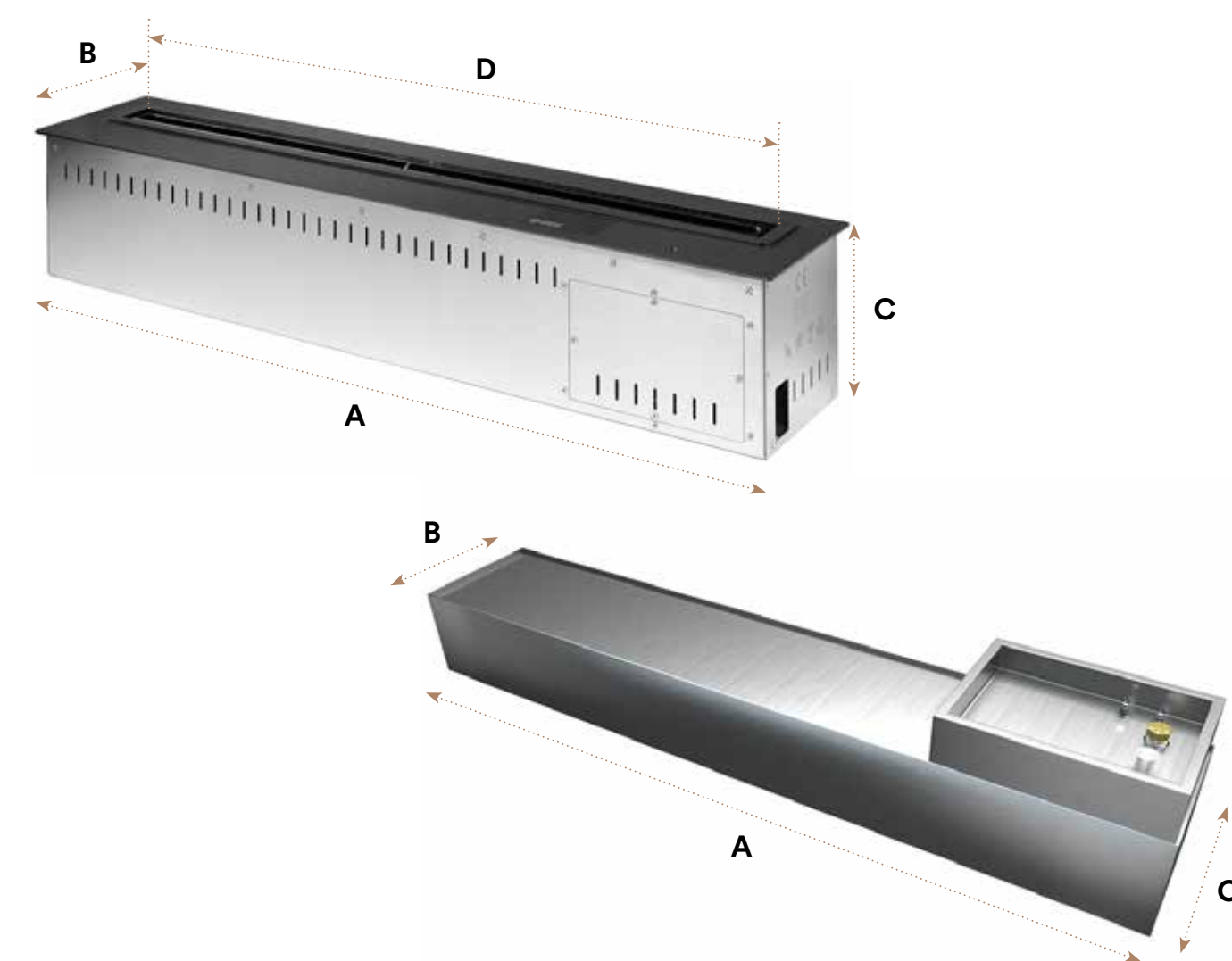
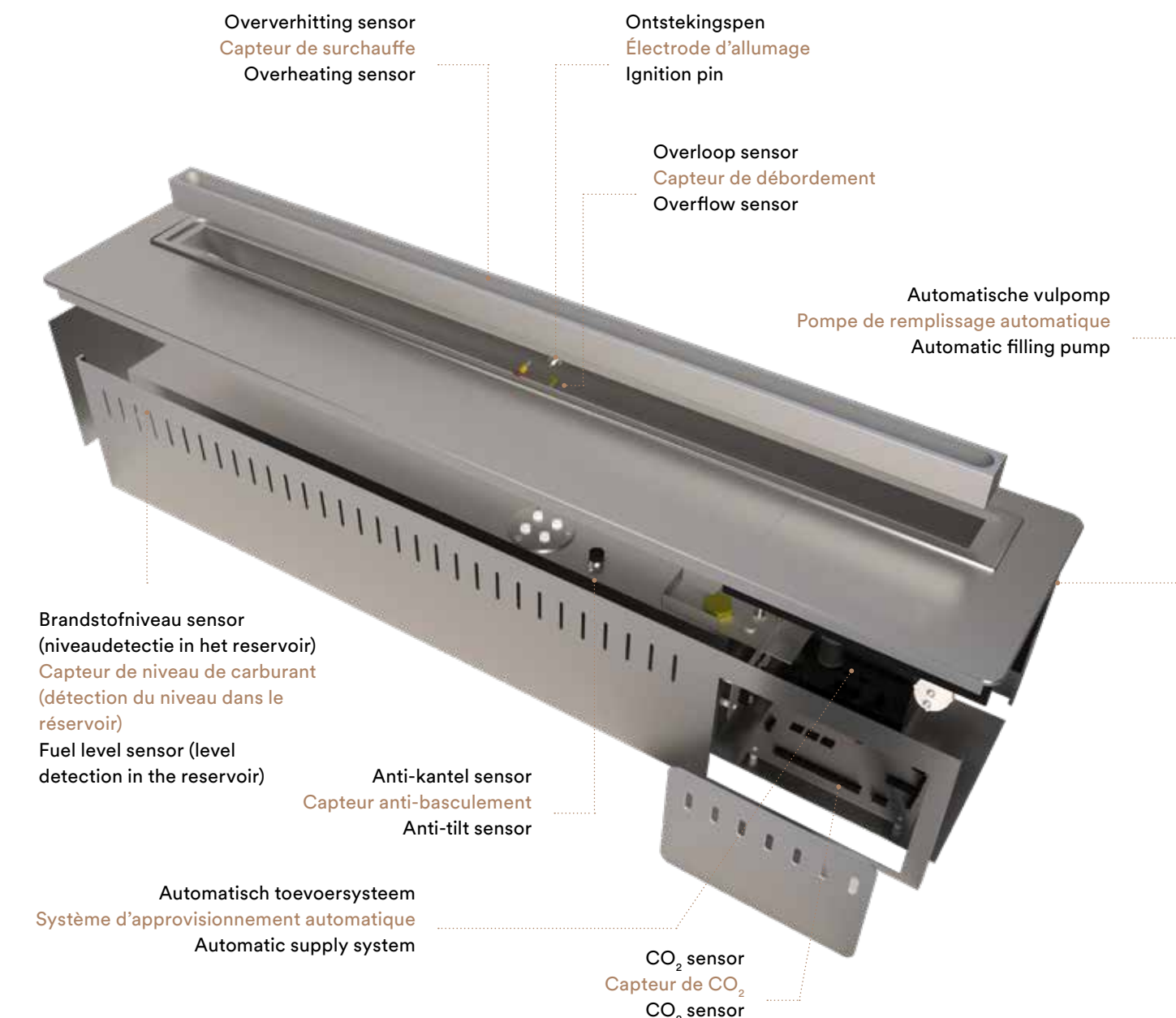

Productafmetingen / Dimensions du Produit / Product Dimensions (mm):

Type	A: Lengte Longueur Length	B: Breedte Largeur Width	C: hoogte Hauteur Height	D: Lengte brander Longueur du Brûleur Burner Length
S	762	193	168	634
M	908	193	168	780
L	1220	193	168	1092
XL	1524	193	168	1396
Ext. tank S / Réservoir ext. S / Ext. tank S	754	160	168	-
Ext. tank M & L / Réservoir ext. M & L / Ext. tank M & L	900	160	168	-
Ext. tank XL / Réservoir ext. XL / Ext. tank XL	1514	160	168	-

Technische specificaties / Spécifications Techniques / Technical Specifications:

Type	Reservoirinhoud Capacité du Réservoir Reservoir capacity	Vermogen Puissance Power	Verbruik (L/u) Consommation (L/h) Consumption (L/h)
S	7.5L	2.6Kw – 6Kw	0.6L – 1L
M	8.5L	3.3Kw – 8Kw	0.9L – 1.4L
L	12.5L	4Kw – 10.6Kw	1.4L – 2L
XL	16L	12Kw – 19Kw	1.8L – 2.9L
Ext. tank S / Réservoir ext. S / Ext. tank S	9.6L	-	-
Ext. tank M & L / Réservoir ext. M & L / Ext. tank M & L	11.5L	-	-
Ext. tank XL / Réservoir ext. XL / Ext. tank XL	19.5L	-	-

